

Makita

- **Rechargeable Torch/Rechargeable Flashlight**
- **Lampe Torche à Batterie**
- **Linterna Recargable**

ML702/ML901/ML902/ML903

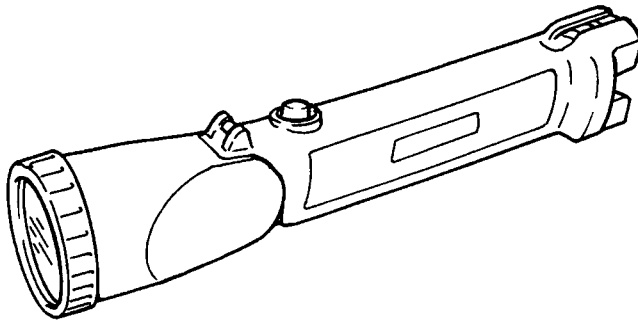

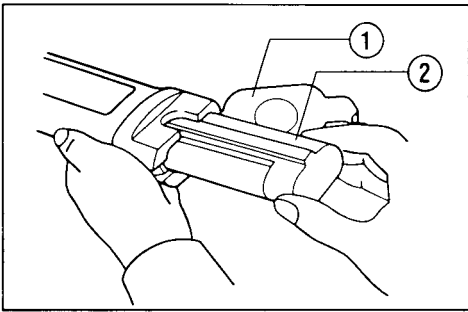

1

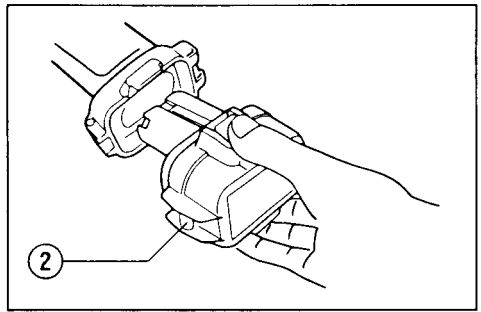

2

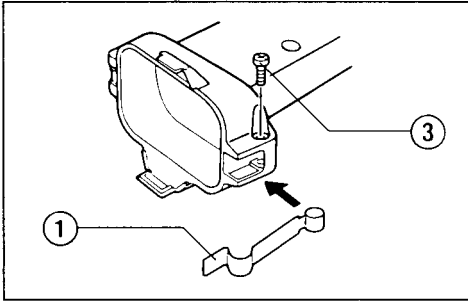

3

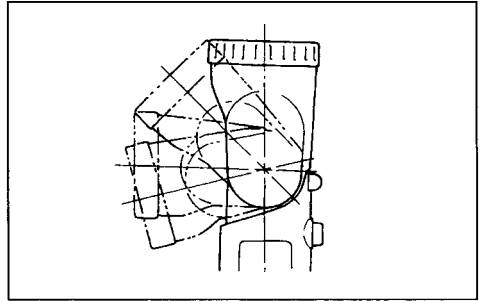

4

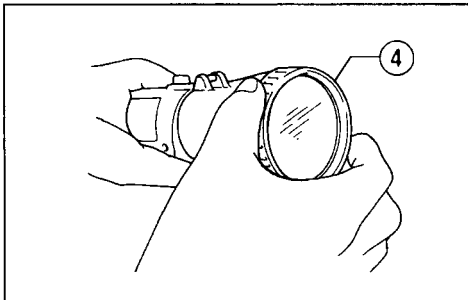

5

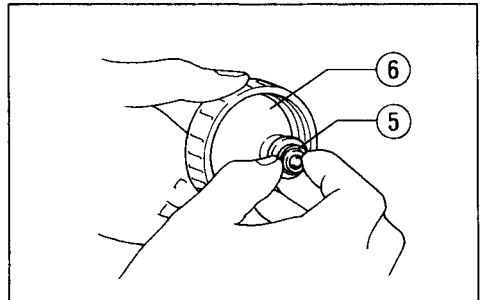

6

- | | | |
|---------------------|---------|---------------|
| ① Set plate | ③ Screw | ⑤ Bulb holder |
| ② Battery cartridge | ④ Ring | ⑥ Reflector |

SPECIFICATIONS

Model	ML702	ML901	ML902	ML903
Bulb	7.2 V 0.55 A	9.6 V 0.5 A	9.6 V 0.5 A	9.6 V 0.5 A
Dimensions (L x W x H)	283 x 67 x 71 mm (11-1/8" x 2-5/8" x 2-13/16")	254 x 67 x 96 mm (10" x 2-5/8" x 3-3/4")	325 x 67 x 71 mm (12-13/16" x 2-5/8" x 2-13/16")	254 x 77 x 98 mm (10" x 3" x 3-7/8")
Net weight	0.3 kg (0.66 lbs)	0.3 kg (0.66 lbs)	0.3 kg (0.66 lbs)	0.3 kg (0.66 lbs)

- Due to the continuing program of research and development, the specifications herein are subject to change without prior notice.
- Note: Specifications may differ from country to country.

IMPORTANT SAFETY INSTRUCTIONS

WARNING:

When using electric tools, basic safety precautions should always be followed to reduce the risk of fire, electric shock, and personal injury, including the following:

READ ALL INSTRUCTIONS.

1. Read this instruction manual and the charger instruction manual carefully before use.
2. This torch/flashlight is not water-proof. Do not use it in damp or wet locations. Do not expose it to rain or snow. Do not wash it in water.
3. A short-circuit can cause a large current flow, overheating, possible burns and even a breakdown.
 - (1) Do not touch the inside of the torch/flashlight head with tweezers, metal tools, etc.
 - (2) Do not touch the battery terminals with any conductive material.
 - (3) Avoid storing the battery cartridge in a container with any metal objects such as nails, coins, etc.
4. Never expose the battery cartridge to flames, fire or great heat. Breakage may cause release of injurious material.
5. Do not disassemble the charger or battery cartridge; take it to a qualified serviceman when service or repair is required. Incorrect reassembly may result in a risk of electric shock or fire.
6. If any problem develops, consult your nearest Makita Service Center or dealer. To maintain product safety and reliability, repairs, maintenance or adjustment should be carried out by Makita Authorized Service Center.

SAVE THESE INSTRUCTIONS.

**For USA only
Recycling the Battery**

The only way to dispose of a Makita battery is to recycle it. The law prohibits any other method of disposal.

To recycle the battery:

1. Remove the battery from the tool.
2. a). Take the battery to your nearest Makita Factory Service Center
or
b). Take the battery to your nearest Makita Authorized Service Center or Distributor that has been designated as a Makita battery recycling location.
 - Call your nearest Makita Service Center or Distributor to determine the location that provides Makita battery recycling. See your local Yellow Pages under "Tools-Electric".

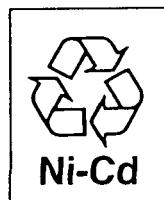

OPERATING INSTRUCTIONS

Charging

For ML702, ML901 and ML902 (Fig. 1)

Charge the battery cartridge with the Makita charger before use. To remove the battery cartridge, pull out the set plate on the torch/flashlight and grasp both sides of the cartridge while withdrawing it from the torch/flashlight. After charging, insert the battery cartridge into the torch/flashlight and snap the set plate back into place.

For ML903 (Fig. 2)

Charge the battery cartridge with the Makita charger before use. To remove the battery cartridge, withdraw it from the torch/flashlight while pressing the buttons on both sides of the cartridge. After charging, insert the battery cartridge into the torch/flashlight all the way until it locks in place with a little click.

NOTE:

Battery cartridges 9100, 9101, 9101A, 9102, 9102A can be used on ML903 if you install the set plate. Install the set plate on ML903 with the screw provided as shown in Fig. 3.

The following tables indicate the charging time and operating time on a single charge.

ML702

Battery cartridge	Battery 7000	Battery 7001	Battery 7002	Battery 7033
Operating time	Approx. 120 min.	Approx. 170 min.	Approx. 200 min.	Approx. 220 min.

ML901/ML903

Battery cartridge	Battery 9100/9120	Battery 9101/9101A	Battery 9102/9102A/9122	Battery 9133
Operating time	Approx. 120 min.	Approx. 170 min.	Approx. 200 min.	Approx. 220 min.

(Note)

If you use a power checking battery on Model ML901/ML903, the power checking battery will not indicate the remaining battery capacity properly.

ML902

Battery cartridge	Battery 9000	Battery 9001	Battery 9002	Battery 9033
Operating time	Approx. 120 min.	Approx. 170 min.	Approx. 200 min.	Approx. 220 min.

Head angle (Fig. 4)

The head angle can be adjusted in four stages. Adjust as desired.

Replacing bulb (Fig. 5 & 6)

CAUTION:

The bulb is very hot immediately after operation. Wait until the bulb cools off before attempting to replace it.

First, turn the ring counterclockwise and remove the reflector. Remove the bulb holder by turning it counterclockwise. Then replace the bulb.

MAINTENANCE

To maintain product safety and reliability, repairs, maintenance or adjustment should be carried out by Makita Authorized Service Center.

- ① Plaque de fixation
② Batterie

- ③ Vis
④ Bague

- ⑤ Douille d'ampoule
⑥ Réflecteur

SPECIFICATIONS

Modèle	ML702	ML901	ML902	ML903
Ampoule	7,2 V 0,55 A	9,6 V 0,5 A	9,6 V 0,5 A	9,6 V 0,5 A
Dimensions (L x W x H)	283 x 67 x 71 mm	254 x 67 x 96 mm	325 x 67 x 71 mm	254 x 77 x 98 mm
Poids net	0,3 kg	0,3 kg	0,3 kg	0,3 kg

- Etant donné l'évolution constante de notre programme de recherche et de développement, les spécifications contenues dans ce manuel sont sujettes à modification sans préavis.
- Note : Les spécifications peuvent varier suivant les pays.

CONSIGNES DE SÉCURITÉ IMPORTANTES

AVERTISSEMENT :

Lorsque vous utilisez un outil électrique, vous devez toujours observer un certain nombre de consignes de sécurité élémentaires afin d'éviter tout risque de feu, de choc électrique et de blessures physiques, notamment :

LISEZ TOUT LE MODE D'EMPLOI.

1. Avant l'utilisation, lisez attentivement ce mode d'emploi et le mode d'emploi du chargeur.
2. La lampe torche n'est pas étanche. Ne l'utilisez pas dans des endroits humides ou mouillés. Ne l'exposez pas à la pluie ni à la neige. Ne la lavez pas à l'eau.
3. Un court-circuit peut provoquer un fort débit de courant, une surchauffe, parfois des blessures et même une panne.
 - (1) Ne touchez pas l'intérieur de la tête de la lampe torche avec des pinces, des outils métalliques, etc.
 - (2) Ne touchez pas les bornes de la batterie avec un matériau conducteur :
 - (3) Evitez de ranger la batterie dans un conteneur renfermant des objets métalliques, par exemple des clous, des pièces de monnaie, etc.
4. N'exposez jamais la batterie aux flammes, au feu ni à une forte chaleur. Une rupture pourrait libérer des matières dangereuses pour la santé.
5. Ne démontez pas le chargeur ni la batterie ; portez-les à un technicien qualifié s'ils ont besoin d'un entretien ou d'une réparation. Tout remontage incorrect pourrait entraîner un risque de choc électrique ou de feu.
6. En cas de problème, consultez le Centre de service après-vente Makita le plus proche de votre domicile ou votre agent. Pour maintenir la sécurité et la fiabilité du produit, les réparations, l'entretien ou les réglages doivent être effectués par le Centre d'Entretien Makita.

CONSERVEZ CES INSTRUCTIONS.

MODE D'EMPLOI

Recharge

Modèles ML702, ML901 et ML902 (Fig. 1)

Avant l'utilisation, rechargez la batterie avec le chargeur Makita. Pour sortir la batterie, sortez la plaque de fixation de la lampe torche et tenez les deux côtés de la batterie tout en la sortant de la lampe torche. Après la recharge, insérez la batterie dans la lampe torche et remettez la plaque de fixation en place jusqu'au déclic.

Modèle ML903 (Fig. 2)

Avant l'utilisation, rechargez la batterie avec le chargeur Makita. Pour sortir la batterie, retirez-la de la lampe torche tout en appuyant sur les boutons des deux côtés de la batterie. Après la recharge, insérez la batterie à fond dans la lampe torche jusqu'au déclic.

NOTE :

Vous pourrez utiliser les batteries 9100, 9101, 9101A, 9102 et 9102A avec la ML903 si vous installez la plaque de fixation. Installez la plaque de fixation sur le ML903 à l'aide de la vis fournie comme indiqué sur la Fig. 3.

Les tableaux suivants indiquent le temps de recharge et la durée de fonctionnement pour une charge.

ML702

Batterie	Batterie 7000	Batterie 7001	Batterie 7002	Batterie 7033
Durée de fonctionnement	Environ 120 mn	Environ 170 mn	Environ 200 mn	Environ 220 mn

ML901/ML903

Batterie	Batterie 9100/9120	Batterie 9101/9101A	Batterie 9102/9102A/9122	Batterie 9133
Durée de fonctionnement	Environ 120 mn	Environ 170 mn	Environ 200 mn	Environ 220 mn

(Note)

Si vous utilisez une batterie "intelligente" avec le modèle ML901/ML903, la rampe de LED n'indiquera pas la capacité restante de la batterie correctement.

ML902

Batterie	Batterie 9000	Batterie 9001	Batterie 9002	Batterie 9033
Durée de fonctionnement	Environ 120 mn	Environ 170 mn	Environ 200 mn	Environ 220 mn

Angle de tête (Fig. 4)

L'angle de tête possède quatre positions de réglage au choix. Réglez selon vos préférences.

Remplacement de l'ampoule (Fig. 5 et 6)

ATTENTION :

L'ampoule est très chaude lorsqu'elle vient de fonctionner. Attendez que l'ampoule ait refroidi avant de procéder au remplacement.

Tout d'abord, tournez la bague dans le sens inverse des aiguilles d'une montre et retirez le réflecteur. Retirez la douille d'ampoule en la tournant dans le sens inverse des aiguilles d'une montre. Puis, remplacez l'ampoule.

ENTRETIEN

Pour maintenir la sécurité et la fiabilité du produit, les réparations, l'entretien ou les réglages doivent être effectués par le Centre d'Entretien Makita.

- ① Placa de fijación
- ② Cartucho de baterías

- ③ Tornillo
- ④ Anillo

- ⑤ Portabombilla
- ⑥ Reflector

ESPECIFICACIONES

Modelo	ML702	ML901	ML902	ML903
Bombilla	7,2 V 0,55 A	9,6 V 0,5 A	9,6 V 0,5 A	9,6 V 0,5 A
Dimensiones (largo x ancho x alto) ...	283 x 67 x 71 mm	254 x 67 x 96 mm	325 x 67 x 71 mm	254 x 77 x 98 mm
Peso neto	0,3 kg	0,3 kg	0,3 kg	0,3 kg

- Debido a un programa continuo de investigación y desarrollo, las especificaciones aquí dadas están sujetas a cambios sin previo aviso.
- Nota: Las especificaciones pueden ser diferentes de país a país.

INSTRUCCIONES DE SEGURIDAD IMPORTANTES

ADVERTENCIA:

Cuando utilice herramientas eléctricas deberá seguir siempre las precauciones de seguridad básicas para reducir el riesgo de incendios, sacudidas eléctricas y lesiones personales, incluyendo lo siguiente:

LEA TODAS LAS INSTRUCCIONES.

1. Lea cuidadosamente este manual de instrucciones y el manual de instrucciones del cargador antes de utilizar la linterna y el cargador.
2. Esta linterna no es impermeable. No la utilice en lugares húmedos o mojados. No la exponga a la lluvia ni a la nieve. No la lave con agua.
3. Un cortocircuito puede causar un flujo grande de corriente, recalentamiento, posibles quemaduras e incluso una avería.
 - (1) No toque el interior de la cabeza de la linterna con pinzas, herramientas metálicas, etc.
 - (2) No toque los bornes de la batería con ningún material conductor.
 - (3) Evite guardar el cartucho de baterías en un recipiente que tenga objetos metálicos tales como clavos, monedas, etc.
4. Nunca exponga el cartucho de baterías a las llamas, al fuego o a un calor excesivo. Las roturas pueden causar escapes de materiales nocivos.
5. No desmonte el cargador ni el cartucho de baterías. Cuando sea necesario repararlos, llévelos a un técnico en reparaciones cualificado. Un montaje incorrecto podría producir un riesgo de sacudida eléctrica o un incendio.
6. Si se produce cualquier problema, consulte con su concesionario o Centro de Servicio Makita más cercano. Para mantener la seguridad y fiabilidad del producto, las reparaciones, el mantenimiento y los ajustes deberán ser realizados por un Centro de Servicio Autorizado de Makita.

GUARDE ESTAS INSTRUCCIONES.

INTRUCCIONES PARA EL FUNCIONAMIENTO

Carga

Para ML702, ML901 y ML902 (Fig. 1)

Cargue el cartucho de batería con el cargador rápido Makita antes de utilizarlo. Para extraer el cartucho de batería de la linterna, saque la placa de fijación de la linterna y tire del cartucho sujetándolo por ambos lados. Una vez finalizada la carga, inserte el cartucho de batería en la linterna y vuelva a poner la placa de fijación en su lugar.

Para ML903 (Fig. 2)

Cargue el cartucho de batería con el cargador rápido Makita antes de utilizarlo. Para extraer el cartucho de batería de la linterna, presione los botones a ambos lados del cartucho a la vez que tira de él. Una vez finalizada la carga, inserte el cartucho de batería en la linterna metiéndolo a tope hasta que quede bloqueado produciendo un chasquido.

NOTA:

Si instala la placa de fijación podrá utilizar los cartuchos 9100, 9101, 9101A, 9102, 9102A con el ML903. Instale la placa en el ML903 con el tornillo suministrado como se muestra en la Fig. 3.

Las tablas siguientes indican los tiempos de carga y de funcionamiento con una sola carga.

ML702

Cartucho de batería	Batería 7000	Batería 7001	Batería 7002	Batería 7033
Tiempo de funcionamiento	120 min. aprox.	170 min. aprox.	200 min. aprox.	220 min. aprox.

ML901/ML903

Cartucho de batería	Batería 9100/9120	Batería 9101/9101A	Batería 9102/9102A/9122	Batería 9133
Tiempo de funcionamiento	120 min. aprox.	170 min. aprox.	200 min. aprox.	220 min. aprox.

(Nota)

Si utiliza una batería de comprobación de energía con el modelo ML901/ML903, la batería de comprobación de energía no indicará correctamente la capacidad restante de la batería.

ML902

Cartucho de batería	Batería 9000	Batería 9001	Batería 9002	Batería 9033
Tiempo de funcionamiento	120 min. aprox.	170 min. aprox.	200 min. aprox.	220 min. aprox.

Ángulo de la cabeza (Fig. 4)

El ángulo de la cabeza puede ajustarse en cuatro pasos. Ajuste el ángulo deseado.

Reemplazo de la bombilla (Fig. 5 y 6)

PRECAUCIÓN:

La bombilla estará muy caliente inmediatamente después de haber estado funcionando. Espere a que la bombilla se enfríe antes de intentar reemplazarla.

Primero, gire el anillo hacia la izquierda y quite el reflector. Quite el portabombilla girándolo hacia la izquierda. Luego reemplace la bombilla.

MANTENIMIENTO

Para mantener la seguridad y fiabilidad del producto, las reparaciones, el mantenimiento y los ajustes deberán ser realizados por un Centro de Servicio Autorizado de Makita.

Makita Corporation
3-11-8, Sumiyoshi-cho,
Anjo, Aichi 446-8502 Japan

884052B069